



Matériaux

- Corps en profil aluminium monobloc.
- Flasque, console de fixation et satellite HP en fonte d'aluminium.

Poids

- 4,2 Kg.

Fixation

- Par l'arrière avec 2 consoles Alumix® II.
- Par le dessus par console Nautil®.

Couleurs

- Finition standard, noir sablé 200.
- Personnalisation possible avec autres teintes suivant le nuancier RAL.

Dimensions

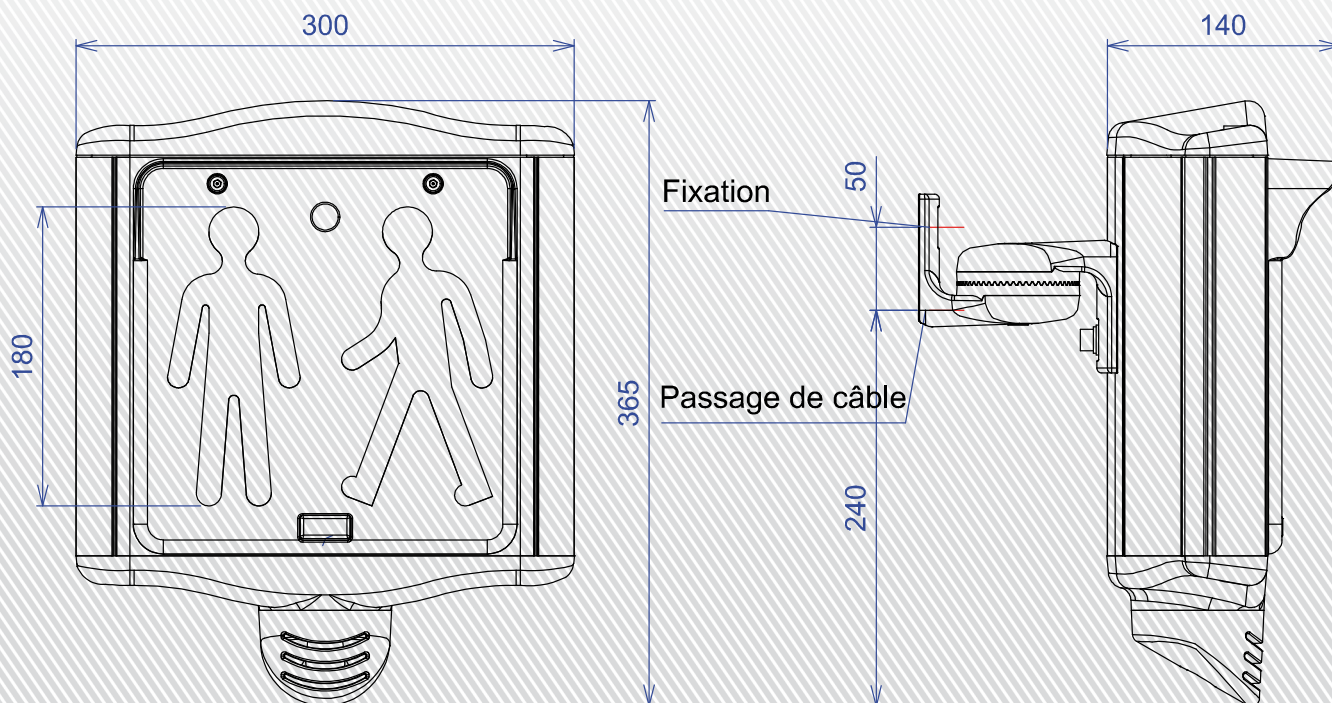

Caractéristiques électriques

- Câble de contacts de synthèse indépendant de celui de l'alimentation des figurines.
- Classe 2 électrique.



Tension d'alimentation

- En basse tension de 95 à 253 Vac sans commutation.
- En très basse tension de 24 Vac (19 à 29 Vac).

Consommation

- En basse tension, partie lumineuse :
Sous 230 Vac - 14 W.
- En basse tension, partie lumineuse et sonore :
Sous 230 Vac - 22 W.

Afficheurs

- Technologie à LED CMS.
- Hauteur de figurines de 180 mm.

Signal sonore

- Asservissement du bruit ambiant par un micro placé à l'extérieur du boîtier.
- Diffuseur sonore orientable pour favoriser une zone de diffusion du signal.

